

DNEVNE UPUTE ZA RAD

Četvrtak 19.3.2020.

Odjel: 6.A-Mostar

Redni broj sata: 1.

Nastavni predmet: Hrvatski jezik

ZLATO – Vesna Parun

Pisanje sastavka:

„Ako je život rijeka što teče

ljubav je zlato nataloženo“

Neka navedeni stihovi posluže kao naslov tvojim razmišljanjima o vrijednosti ljubavi u životu. Pazite na kompoziciju (sjetite se pravila kod pisanja zadaćnice). Pišite čitko, pisanim slovima!

Dodatak za inkluzivnu nastavu: pisanje sastavka: Ono što najviše volim je...

Redni broj sata: 2.

Nastavni predmet: Vjeronauk

„Pavlova misijska putovanja“

Uz pomoć udžbenika na str. 99., 100., i 101., te svog znanja kojega ste stekli prethodnih godina učenja, napišite u bilježnicu što više podataka o sv. Pavlu.

Razmisli te:

Pavao je na ovim putovanjima pisao poslanice. Opominjao je kršćane za nepravilnosti u njihovim životima.

Zašto bi sv. Pavao danas nas mogao opomenuti?

Redni broj sata: 3.

Nastavni predmet: Glazbena kultura

UPUTE ZA UČENIKE:

1. F-dur ljestvica (glazbena abeceda i solmizacija) prepisati na stranici 64

Redni broj sata: 4.

Nastavni predmet: Biologija

UPUTE ZA UČENIKE:

Ponoviti nastavne teme:

„Proizvodnja i potrošnja hrane kod nas i u svijetu“

„Čovjek uzgaja i koristi biljke i životinje“

Pročitati lekcije i u u bilježnicu dovršiti pisanje najbitnijih pojmova i nacrtati u bilježnicu neku zanimljivu sliku iz udžbenika

Zadatak za inkluzivnu nastavu:

Nacrtati neku od slika iz ovih lekcija, nešto što je učeniku zanimljivo. Opisati i ponoviti osnovne pojmove u lekciji.

Redni broj sata: 5.

Nastavni predmet: Sat razrednika

UPUTE ZA UČENIKE:

Danas učinimo neko dobro djelo

Redni broj sata: 6.

Nastavni predmet: Tehnička kultura

Način djelovanja mehanizma (str. 69-72)

Pročitati lekciju način djelovanja mehanizma. Upamtiti označene važne pojmove lekcije. U bilježnicu napisati važne pojmove.

Dodatak za inkluzivnu nastavu: Pročitati lekciju način djelovanja mehanizma i u bilježnicu napisati što je mehanizam.

Odjel: 6.B-Mostar

Redni broj sata: 1.

Nastavni predmet: Matematika

UPUTE ZA UČENIKE:

Decimalni brojevi (udžbenik strana 188.-189.)

Pažljivo pročitati uvodni tekst o decimalnim brojevima na strani 188. u udžbeniku te u bilježnicu nacrtati geometrijske likove prema uputama. Pokušaj odgovoriti na postavljena pitanja.

U bilježnicu prepisati i dopuniti jednakosti odgovarajućim prirodnim ili decimalnim brojem iz **Primjer 5.** u udžbeniku na istoj stranici.

U bilježnicu prepisati riješiti zadatak 4. na stranici 188. te zadatke 5, 6, 7, 8, 9, 10, i 11. na stranici 189. u udžbeniku.

Redni broj sata: 2.

Nastavni predmet: Povijest

UPUTE ZA UČENIKE:

Nastavna tema: Republika i Carstvo

Nastavna jedinica: Ponavljanje nastavne t

- **Ponoviti nastavne sadržaje (od 106-117 stranice u udžbeniku) :**

- Državno uređenje u doba Rimske Republike
- Borba plebejaca i patricija za političku ravnopravnost
- Rimska vojska
- Rimljani osvajaju Italiju
- Uređenje rimske vlasti u Italiji
- Punski ratovi
- Rimljani na istočnom Sredozemlju
- Promjene u životu i običajima

Na lenti vremena upisati na odgovarajuće mjesto: Spartak - pobuna robova, bitka kod Akcija, provala Gala, Rim zagospodario Italijom, Rim osvaja istočno Sredozemlje, Cezarova smrt, II. Punski rat, prvi pučki tribuni

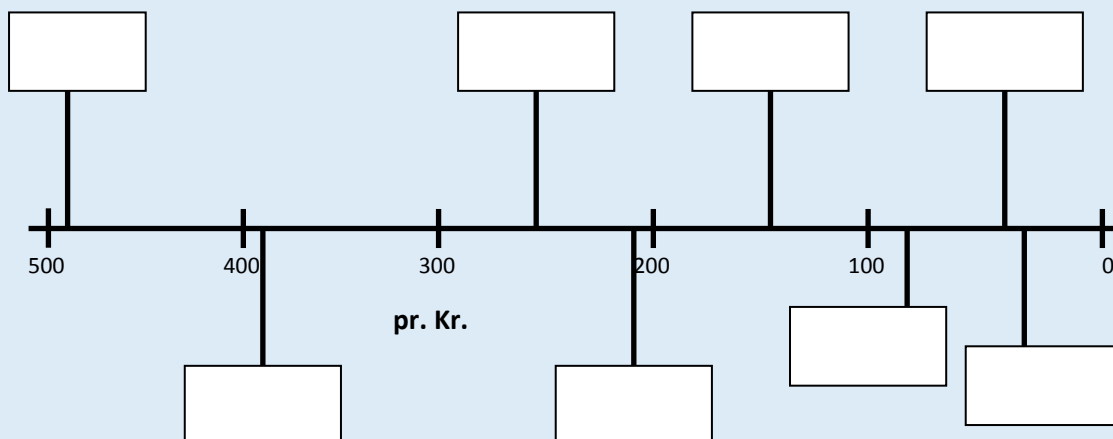

Redni broj sata: 3.

Nastavni predmet: Biologija

UPUTE ZA UČENIKE:

Ponoviti nastavne teme:

„Proizvodnja i potrošnja hrane kod nas i u svijetu“

„Čovjek uzgaja i koristi biljke i životinje“

Pročitati lekcije i u bilježnicu dovršiti pisanje najbitnijih pojmova i nacrtati u bilježnicu neku zanimljivu sliku iz udžbenika.

Redni broj sata: 4

Nastavni predmet: Hrvatski jezik

UPUTE ZA UČENIKE:

ZLATO – Vesna Parun

Pisanje sastavka:

„Ako je život rijeka što teče

ljubav je zlato nataloženo“

Neka navedeni stihovi posluže kao naslov tvojim razmišljanjima o vrijednosti ljubavi u životu. Pazite na kompoziciju (sjetite se pravila kod pisanja zadaćnice). Pišite čitko, pisanim slovima!

Redni broj sata: 5.

Nastavni predmet: Tehnička kultura

UPUTE ZA UČENIKE:

Način djelovanja mehanizma (str. 69-72)

Pročitati lekciju o načinu djelovanja mehanizma. Upamtiti označene važne pojmove lekcije. U bilježnicu napisati važne pojmove.

Redni broj sata: 6.

Nastavni predmet: Glazbena kultura

UPUTE ZA UČENIKE:

1. F-dur ljestvica (prepisati glazbenu abecedu i solmizaciju) na stranici 64

Odjel: 7.A-Mostar

Redni broj sata: 1.

Nastavni predmet: Vjeronauk

UPUTE ZA UČENIKE:

„Veliki tjedan“

Razmislite o Isusovu križnom putu i njegovim postajama.

Događaji velikog tjedna opisani su u udžbeniku na str. 45., 46, i 47.

Pročitajte tekstove.

U radnoj bilježnici na strani 34. i 35. uz pomoć udžbenika riješite zadatke.

Redni broj sata: 2.

Nastavni predmet: Hrvatski jezik

UPUTE ZA UČENIKE:

FUTUR I.

Ukratko, opišite što ćete danas raditi.

Podcrtajte upotrijebljene glagole pa odgovorite u kojem se vremenu zbiva njihova radnja.

Pročitajte nastavnu jedinicu u jezičnom udžbeniku (58. – 60. str.), izdvoji bitno i napiši bilješke prema ovim pitanjima (odgovorite cijelom rečenicom):

- Što je futur I?
- Kako glasi pravilo ukoliko se naglašeni prezent pomoćnog glagola htjeti nalazi ispred infinitiva?
- Kako glasi pravilo ukoliko se naglašeni prezent pomoćnog glagola htjeti nalazi iza infinitiva?
- Napiši pomoćni glagol biti i htjeti u futur I. u sva tri lica jednine i množine!
- Kako tvorimo upitni oblik futura I?
- Objasni pojam svevremenski, poslovični ili gnomski futur i navedi primjer
- Kada upotrebljavamo infinitiv u rečenici (bez pom.glagola)?

Redni broj sata: 3.

Nastavni predmet: Geografija

Nastavna tema: Amerika

Nastavna jedinica: Čile

- **Pročitati i analizirati tekst** od 112. do 114. stranice. Uz pomoć pitanja ispod teksta izvući zaključne misli, te iste zapisati u bilježnicu. Najvažnije gradove, rijeke, planine Čilea pronaći u atlasu.
- **Plan ploče (zaključne misli)** zapisati u bilježnicu.

Čile

- poseban izduženi (meridijalni) oblik teritorija države, promjene klime te
 - biljnog i životinjskog svijeta od sjevera prema jugu
 - reljef: mlado, ulančano gorje – Ande, pustinja Atacama
 - bakrena i željezna ruda, nafta
 - glavni grad: Santiago, ostali gradovi: Antofagasta, Valparaiso
- **Riješiti zadatke u radnoj bilježnici** na stranici broj 40.

Redni broj sata: 4.

Nastavni predmet: Matematika

UPUTE ZA UČENIKE:

Zbrajanje i oduzimanje racionalnih brojeva

Udžbenik – stranica 174 i 175

Za zbrajanje racionalnih brojeva vrijede svojstva koja smo upoznali kod prirodnih i cijelih brojeva

1. Zbroj se neće promijeniti bez obzira na redoslijed pribrojnika – komutativnost zbrajanja
2. Zbroj se neće promijeniti bez obzira na način grupiranja pribrojnika – asocijativnost zbrajanja
3. Svaki broj zbrojen s nulom daje samoga sebe
4. Zbroj dvaju međusobno suprotnih racionalnih brojeva jednak je nula (0).

Navedena svojstva koristimo kao olakšice pri računanju.

Primjer 7. Iz udžbenika sa stranice 174 analizirati i prepisati u bilježnicu

U brojevnim se izrazima ponekad uz računske radnje javljaju i zagrade. Zagrade u izrazima mijenjaju uobičajeni redoslijed računanja. Zagrade možemo izostaviti, ali moramo biti pažljivi jer znak radnje ispred zagrade određuje postupak.

1. Ako je ispred zagrade znak + zgradu izostavljamo, a svi članovi izraza koji su bili u zagradi zadržavaju svoje predznake.
2. Ako je ispred zagrade znak – zgradu izostavljamo, a svi članovi izraza koji su bili u zagradi mijenjaju svoje predznake.

Izostavljanjem zagrada u brojevnim izrazima često pojednostavljujemo i ubrzavamo računanje vrijednosti izraza.

Analizirati i pažljivo prepisati u bilježnicu primjer 8 iz udžbenika na stranici 175.

Za zadaću uraditi zadatak 10 i 11 iz udžbenika – stranica 175

Upozorenje : U zadatku 10 pod **a** ima pogreška između broja 1 i zagrade treba stajati znak +

Za dodatne informacije i pojašnjenja koristit ćemo Viber grupu.

Redni broj sata: 5.

Nastavni predmet: Povijest

UPUTE ZA UČENIKE:

Nastavna tema: Osmanlijsko Carstvo i Europa

Nastavna jedinica: Osmanlijsko Carstvo i njegovo širenje

- **Analizirati tekst** na stranicama 144-145. Uz pomoć pitanja ispod teksta izvući zaključne misli, te iste zapisati u bilježnicu
- **Plan ploče (zaključne misli)** zapisati u bilježnicu.

OSMANSKO CARSTVO I NJEGOVO ŠIRENJE

- TURCI OSMANLIJE:
 - osnivač Osman (kraj XIII. stoljeća)
 - osvajanje Galipolja = prelazak u Europu
 - Kosovo polje 1389., Nikopol 1396., osvajanje Carigrada 1453.
 - osvajanje Bosne 1463. = Turci na granicama Hrvatske
- USTROJSTVO:
 - sultan – veliki vezir
 - pašaluci – sandžaci
 - spahije – janjičari
 - timari
- **Riješiti zadatke od 1-3 u radnoj bilježnici** na stranicama 64-65.

Redni broj sata: 6.

Nastavni predmet: Njemački jezik

UPUTE ZA UČENIKE:

Mein Alltag Donnerstag, den 19.3. 2020

Otvoriti udžbenik na str. 60. Napisati u bilježnicu naslov „Mein Alltag“!

Pročitati tekst ispod naslova i numeriranih slika dva puta! Koristiti nepoznate riječi i prevesti usmeno tekst!

Nepoznate riječi pišemo u bilježnicu: der Alltag-svakodnevnica, viel zu tun haben – imati mnogo posla, aufstehen(glagol koji se razdvaja)-ustati, beginnen-početi, nach der Schule- nakon škole, helfen (du **hilfst**/er,sie,es **hilft**)- pomoći, lesen(du **liest**/ er,sie,es **liest**)-čitati fernsehen (du **siehst..fern**/ er, sie, es **sieht..fern**)- gledati tv, dann- tada, jeden Morgen- svako jutro, wann- kada?

Nakon toga prepisati pitanja i odgovoriti na njih!

Fragen: 1) Wie heißt der Junge? 2) Was macht er jeden Morgen?

3) Wann geht er zur Schule? 4) Wann beginnt die Schule? 5) Was macht Stephan nach der Schule? 6)

Was macht er am Nachmittag? 7) Um wie viel Uhr geht er schlafen?

Napomena: kada odgovarate na pitanja, pazite da glagol bude na drugom mjestu u rečenici. Ako se glagol razdvaja, ne zaboravite na kraj rečenice dodati drugi dio glagola(ich **stehe** um 9 Uhr **auf**-ja ustajem u 9 sati).

Pazite kad koristite glagole koji se mijenjaju u 2. i 3. licu, napišite točan oblik!

Odjel: 7.B-Mostar

Redni broj sata: 1.

Nastavni predmet: Povijest

UPUTE ZA UČENIKE:

Nastavna tema: Osmanlijsko Carstvo i Europa

Nastavna jedinica: Osmanlijsko Carstvo i njegovo širenje

- **Analizirati tekst** na stranicama 144-145. Uz pomoć pitanja ispod teksta izvući zaključne misli, te iste zapisati u bilježnicu
- **Plan ploče (zaključne misli)** zapisati u bilježnicu.

OSMANSKO CARSTVO I NJEGOVO ŠIRENJE

- TURCI OSMANLIJE:
 - osnivač Osman (kraj XIII. stoljeća)
 - osvajanje Galipolja = prelazak u Europu
 - Kosovo polje 1389., Nikopol 1396., osvajanje Carigrada 1453.
 - osvajanje Bosne 1463. = Turci na granicama Hrvatske
- USTROJSTVO:
 - sultan - veliki vezir
 - pašaluci - sandžaci
 - spahije - janjičari
 - timari
- **Riješiti zadatke od 1-3 u radnoj bilježnici** na stranicama 64-65.

Redni broj sata: 2.

Nastavni predmet: Glazbena kultura

UPUTE ZA UČENIKE:

1. Polovinska mjera (polovinka, jedinica mjere) – prepisati na stranici 62
2. Obraditi pjesmu „Dudaš“ na stranici 62

Redni broj sata: 3.**Nastavni predmet: Matematika**

UPUTE ZA UČENIKE:

Zbrajanje i oduzimanje racionalnih brojeva

Udžbenik – stranica 170 i 171

Otvori udžbenik na stranici 170 - 171

Od ranije znamo zbrajati i oduzimati pozitivne decimalne brojeve, pozitivne razlomke i cijele brojeve

Na sljedećim primjerima prisjetit ćemo se tih postupaka

Analiziraj primjer 1. pa ga prepisi u bilježnicu (uredno i pregledno)

Isto uradi za primjere 2 i 3 strogo prateći postupak rješavanja u udžbeniku

(prepisi u bilježnicu)

Domaća zadaća: udžbenik - stranica 171 zadatci: 1,2 i 3

Za dodatne informacije i pojašnjenja koristit ćemo Viber grupu

Redni broj sata: 4.**Nastavni predmet: Hrvatski jezik**

UPUTE ZA UČENIKE:

Kondicional drugi (prošli)

Kondicional drugi(prošli) izriče želju, mogućnost i pogodbu u prošlosti.

Njegovi su sastavni dijelovi kondicional pomoćnoga glagola biti(bih bio) +glagolski pridjev radni(radio).

U bilježnicu zapiši i sprezanje pomoćnih glagola koje se nalazi na 66.str.u udžbeniku u tablici.

Na 67.str.pogledaj koje su najčešće greške kod izricanja kondicionala.

Uradi zadatke na 41.str.u radnoj bilježnici.

Redni broj sata: 5.**Nastavni predmet: Vjeronauk**

UPUTE ZA UČENIKE:

„Veliki tjedan“

Razmislite o Isusovu križnom putu i njegovim postajama.

Događaji velikog tjedna opisani su u udžbeniku na str. 45., 46, i 47.

Pročitajte tekstove.

U radnoj bilježnici na strani 34. i 35. uz pomoć udžbenika riješite zadatke.

Redni broj sata: 6.

Nastavni predmet: Njemački jezik

UPUTE ZA UČENIKE:

Mein Alltag

Donnerstag, den 19.3. 2020

Otvoriti udžbenik na str. 60. Napisati u bilježnicu naslov „Mein Alltag“!

Pročitati tekst ispod naslova i numeriranih slika dva puta! Koristiti nepoznate riječi i prevesti usmeno tekst!

Nepoznate riječi pišemo u bilježnicu: der Alltag-svakodnevica, viel zu tun haben – imati mnogo posla, aufstehen (glagol koji se razdvaja)-ustati, beginnen-početi, nach der Schule- nakon škole, helfen (du **hilfst**/er,sie,es **hilft**)- pomoći, lesen(du **liest**/ er,sie,es **liest**) –čitati fernsehen (du **siehst..fern**/ er, sie, es **sieht..fern**)- gledati tv, dann- tada, jeden Morgen- svako jutro, wann- kada?

Nakon toga prepisati pitanja i odgovoriti na njih!

Fragen: 1) Wie heißt der Junge? 2) Was macht er jeden Morgen?

3) Wann geht er zur Schule? 4) Wann beginnt die Schule? 5) Was macht Stephan nach der Schule? 6)

Was macht er am Nachmittag? 7) Um wie viel Uhr geht er schlafen?

Napomena: kada odgovarate na pitanja, pazite da glagol bude na drugom mjestu u rečenici. Ako se glagol razdvaja, ne zaboravite na kraj rečenice dodati drugi dio glagola(ich **stehe** um 9 Uhr **auf**-ja ustajem u 9 sati).

Pazite kad koristite glagole koji se mijenjaju u 2. i 3. licu, napišite točan oblik!

Odjel: 8.A-Mostar

Redni broj sata: 1.

Nastavni predmet: Matematika

UPUTE ZA UČENIKE:

Pravac i kružnica

Udžbenik – stranica 148 i 149

Otvori udžbenik na stranici 148 – 149

Primjeri

1. Nacrtaj kružnicu $k(S, r=2\text{cm})$ i na njoj odaberi točku D. Konstruiraj tangentu te kružnice u zadanoj točki D. Ne zaboravi : Tangenta je okomita na polumjer kružnice u diralištu.

2. Zadan je pravac p i na njemu je označena točka D. Konstruiraj kružnicu k polumjera $r=25\text{mm}$ koja dodiruje zadani pravac u zadanoj točki (primjer 3. na stranici 148). Pažljivo pročitaj rješenje i uradi traženu konstrukciju.

Postupak: Nacrtaj pravac p , na njemu točku D, u toj točki konstruiraj okomicu q . Sada nacrtaj pomoćnu kružnicu $k(D, r=25\text{mm})$. Središte te kružnice i pravca q je središte tražene kružnice. Kako ta kružnica sijače pravac q u dvjema točkama S_1 i S_2 znači da postoje dva rješenja, $k_1(S_1, r)$ i $k_2(S_2, r)$, tj. dvije kružnice zadovoljavaju uvjet zadatka.

3. Nacrtaj kružnicu $k(S, r=2\text{ cm})$ i pravac p koji nema zajedničkih točaka s tom kružnicom. Konstruiraj tangente kružnice k koje su usporedne s pravcem p (primjer 4. Na stranici 148). Pažljivo čitaj i slijedi postupak iz udžbenika. Tko želi znati više može analizirati primjer 5. Iz udžbenika na stranici 149.

Domaća zadaća: udžbenik - stranica 149. odgovori na PITANJA +, pokušaj uraditi zadatak 6

Za dodatne informacije i pojašnjenja koristit ćemo Viber grupu

Redni broj sata: 2.

Nastavni predmet: Kemija

UPUTE ZA UČENIKE:

Ponoviti nastavnu jedinicu „Relativna molekulska masa“ u udžbeniku na stranci 135, 136 i 137.

Izračunati relativnu molekulsku masu sljedećih molekula: CH₄, CO₂, Cl₂.

Redni broj sata: 3.

Nastavni predmet: Hrvatski jezik

UPUTE ZA UČENIKE:

BIBLIJA

Pročitajte nastavnu jedinicu u čitanci (59.str.) te odgovorite na sljedeća pitanja (odgovorite cijelom rečenicom):

Kako je opisana Isusova smrt?

Što se događa u trenutku njegova umiranja?

Kako su ta zbivanja doživjeli: vojnik koji ga je čuvao, svjetina koja se okupila i njegovi prijatelji?

Zašto se svjetina razišla „udarajući se u prsa“

Usporedi biblijski opis Isusove smrti s pjesmom Raspeće A.B.Šimića (potražite na internetu). što zapažaš?

Kako je opisano uskrsnuće?

Tko su ljudi u bijelom odjelu?

Kako se ispunilo Isusovo proročanstvo?

Koja su ispričana zbivanja stvarna, a koja nadnaravna

Redni broj sata: 4.

Nastavni predmet: Povijest

UPUTE ZA UČENIKE:

Svijet u doba europske dominacije u 19. stoljeću

Nastavna jedinica: Svijet u doba europske dominacije u 19. stoljeću – Ponavljanje

- Ponoviti nastavne sadržaje (od 106-117 stranice u udžbeniku):

- Objasnite pojmove imperijalizam i kolonijalizam.
- Navedite najveće kolonijalne sile u drugoj polovici 19. st. i njihove najvažnije kolonijalne posjede. Potražite ih u povijesnom ili geografskom atlasu.
- Ukratko objasnite u kakvom su položaju u drugoj polovici 19. st. Kina, Japan i Rusija.
- Što su dominioni?
- Navedite države članice Trojnog saveza i Antante.
- Navedite uzroke, suprotstavljene strane te rezultate građanskog rata u SAD.

- **Pročitati i kritički prosuditi tekst povijesnog izvora** o Cecilu Rhodesu (udžbenik, str. 128).
 - Analizirati i procijeniti iznesene tvrdnje
 - Analizirati značenje pojma rasizam
 - Uspoređivati stavove C. Rhodesa sa stavovima koji o istim temama postoje u suvremenom svijetu
 - Cilj: spoznati važnost tolerancije i međusobnog uvažavanja u suvremenom svijetu punom različitosti.

Redni broj sata: 5.

Nastavni predmet: Fizika

UPUTE ZA UČENIKE:

Redni broj sata: 6.

Nastavni predmet: Sat razrednika

UPUTE ZA UČENIKE:

Nastavna jedinica: Pravimo zdravi obrok

Svijet je početkom ove godine zadesila pandemija korona virusa (COVID-19). Pročitati na internetu tekst (link ispod teksta) koji nam govori koja hrana može pomoći u borbi protiv korona virusa, al isto tako i koja to hrana povećava rizik od korona virusa.

<https://ultra.ba/kako-nezdrava-hrana-moze-da-poveca-rizik-od-korona-virusa/>

Redni broj sata: 7.

Nastavni predmet:

Odjel: 8.B-Mostar

Redni broj sata: 1.

Nastavni predmet: Kemija

UPUTE ZA UČENIKE:

Ponoviti nastavnu jedinicu „Relativna molekulska masa“ u udžbeniku na stranci 135, 136 i 137.

Izračunati relativnu molekulsku masu sljedećih molekula: CH₄, CO₂, Cl₂.

Zadatak za inkluzivnu nastavu:

Naučiti što je relativna molekulska masa (definicija).

Izračunati relativnu molekulsku masu:

$M_r(\text{O}_2) =$

$M_r(\text{CO}_2) =$

(Primjeri su u udžbeniku).

Redni broj sata: 2.

Nastavni predmet: Matematika

UPUTE ZA UČENIKE:

Pravac i kružnica

Udžbenik – stranica 148 i 149

Otvori udžbenik na stranici 148 – 149

Primjeri

1. Nacrtaj kružnicu $k(S, r=2\text{cm})$ i na njoj odaberi točku D. Konstruiraj tangentu te kružnice u zadanoj točki D. Ne zaboravi : Tangenta je okomita na polumjer kružnice u diralištu.

2. Zadan je pravac p i na njemu je označena točka D. Konstruiraj kružnicu k polumjera $r=25\text{mm}$ koja dodiruje zadani pravac u zadanoj točki (primjer 3. na stranici 148). Pažljivo pročitaj rješenje i uradi traženu konstrukciju.

Postupak: Nacrtaj pravac p , na njemu točku D, u toj točki konstruiraj okomicu q . Sada nacrtaj pomoćnu

kružnicu $k(D, r=25\text{mm})$. Sjecište te kružnice i pravca q je središte tražene kružnice. Kako ta kružnica sijače pravac q u dvjema točkama S_1 i S_2 znači da postoje dva rješenja, $k_1(S_1, r)$ i $k_2(S_2, r)$ tj. dvije kružnice zadovoljavaju uvjet zadatka.

3. Nacrtaj kružnicu $k(S, r=2\text{ cm})$ i pravac p koji nema zajedničkih točaka s tom kružnicom. Konstruiraj tangente kružnice k koje su usporedne s pravcem p (primjer 4. na stranici 148). Pažljivo čitaj i slijedi postupak iz udžbenika.

Tko želi znati više može analizirati primjer 5. Iz udžbenika na stranici 149.

Domaća zadaća: udžbenik - stranica 149. Odgovori na PITANJA +, pokušaj uraditi zadatak 6

Dodatak za inkluzivnu nastavu : Analizirati i raditi samo prvi i drugi zadatak.

Za dodatne informacije i pojašnjenja koristit ćemo Viber grupu

Redni broj sata: 3.

Nastavni predmet: Hrvatski jezik

UPUTE ZA UČENIKE:

Pripovijedanje

Pročitaj priču Čelična stupica na 87. i 88. str. u jezičnom udžbeniku.

Prisjeti se što je FABULA i koji su njezini dijelovi. Već si se upoznao i s pojmom KOMPOZICIJE pa ta dva pojma i njihove definicije zapiši u bilježnicu (88. str.) na 89. str. pogledaj koji su dijelovi fabule priče koju si pročitao. Spominjali smo da redosljed može biti KRONOLOŠKI i RETROSPEKTIVNI. Zapiši u bilježnicu i te pojmove i njihove definicije (89. str.) Na 90. str. saznaj što znači EPIZODA u pripovjednom tekstu.

Redni broj sata: 4.

Nastavni predmet: Vjeronauk

UPUTE ZA UČENIKE:

„Katolici istočnog obreda“

Grkokatolici su nastali nakon koncila u Firenci. Na tom je koncilu 1439. godine potpisan dekret o ujedinjenju Pravoslavne i Katoličke crkve. Ovaj potpisani dekret o ujedinjenju nikad nije u potpunosti zaživio. Ipak je jedan dio istočnih kršćanskih zajednica prihvatio vrhovnu papinsku vlast i priključio se Katoličkoj crkvi. Grkokatolici su u potpunom jedinstvu s Katoličkom crkvom, iako su zadržali bizantinski obred u bogoslužju.

Na stranicama 118. i 119. pročitaj te sadržaj.

Nakon pročitanoog teksta u bilježnici napišite sličnosti i različitosti između Grkokatoličke crkve i Katoličke crkve.

Redni broj sata: 5.

Nastavni predmet: Sat razrednika

UPUTE ZA UČENIKE:

Budući da više vremena provodite u svojim domovima, iskoristite ovo vrijeme i virtualnim putem obiđite neke od najpoznatijih muzeja putem poveznice koju sam stavila u prilogu. Nadam se da ćete uživati.

<https://travel-advisor.eu/virtualni-muzeji/>

Redni broj sata: 6.**Nastavni predmet: Fizika****UPUTE ZA UČENIKE:****Redni broj sata: 7.****Nastavni predmet:****Odjel: 9.A-Mostar****Redni broj sata: 1.****Nastavni predmet: Hrvatski jezik****UPUTE ZA UČENIKE:**

Kajkavsko narječje

Jučer si se upoznao s čakavskim narječjem. Danas na 57.str. u jezičnom udžbeniku pod naslovom Kajkavsko narječje pročitaj pjesmu Jesenski veter Frana Galovića služeći se popisom manje poznatih riječi ispod. Pročitaj lekciju do kraja na 58.str. obraćajući pažnju na podatke o rječniku, naglasku, rasprostranjenosti i kajkavskoj književnosti.

Služeći se udžbenikom, popuni zadatke u radnoj bilježnici na 33. i 34. str.

Redni broj sata: 2.

Nastavni predmet: Matematika

UPUTE ZA UČENIKE:

Oplošje i obujam kocke i kvadra

(udžbenik strana 202. - 203.)

Prema modelu iz udžbenika nacrtati kocku i kvadar.

Iz udžbenika u bilježnicu prepisati i dodatno boldirati formulu za izračunavanje obujma kocke.

Također prepisati i boldirati formulu za izračunavanje obujma kvadra.

Prepisati urađene Primjere: 5,6,7 iz udžbenika. Samostalno izračunati zadatke 8, 9, 10, 11. i 12. na stranici 203.

Na sljedećem linku možete naći dodatna pojašnjenja za ovo gradivo.

https://edutorij.e-skole.hr/share/proxy/alfresco-noauth/edutorij/api/proxy-guest/d2d61772-7e7a-4f5b-98f9-6bbb5d5d13ca/html/1793_Prizme.html

Redni broj sata: 3.

Nastavni predmet: Fizika

UPUTE ZA UČENIKE:

Rasprostiranje svjetlosti (udžbenik strana 238.-239.)

Na početku nastavne jedinice su postavljena uvodna pitanja **razmisli....**

Pokušajte odgovoriti na postavljena pitanja a ako ne uspijete, odgovore pronađite u tekstu na istoj stranici. Pažljivo pročitajte tekst nastavne jedinice i u bilježnicu zapišite ključne pojmove za ovu nastavnu jedinku.

Više sadržaja o ovoj nastavnoj temi možete pronaći na sljedećem linku;

https://edutorij.e-skole.hr/share/proxy/alfresco-noauth/edutorij/api/proxy-guest/a743968a-901e-4aa4-9117-d7d5dedac0d5/html/1755_Svjetlost.html

Pošto prošli sat niste dobili upute za nastavnu jedinicu Zvuk, o toj temi pogledajte i proanalizirajte na stranici 230.-231. u udžbeniku kao i na sljedećem linku:

https://edutorij.e-skole.hr/share/proxy/alfresco-noauth/edutorij/api/proxy-guest/a743968a-901e-4aa4-9117-d7d5dedac0d5/html/6468_Zvuk.html

Redni broj sata: 4.

Nastavni predmet: Tehnička kultura

UPUTE ZA UČENIKE:

Električni uređaji u automobilu

Udžbenik, str. 70 - Pročitati lekciju o električnim uređajima u automobilu: Elektropokretač, alternator i akumulator ili baterija. Upamtiti označene važne pojmove lekcije. U bilježnicu nacrtati sliku 4.24 iz udžbenika na str. 71

Redni broj sata: 5.

Nastavni predmet: Povijest

UPUTE ZA UČENIKE:

Pročitati i analizirati tekst od 149. do 154. stranice.

Napraviti sažetak nastavne jedinice u bilježnicu. Pročitati i analizirati tekst ispod slika. Riješiti zadatke u radnoj bilježnici na stranici 48 i 49 i odgovoriti na pitanja iz udžbenika.

Redni broj sata: 6.

Nastavni predmet: Geografija

UPUTE ZA UČENIKE:

“Tipovi naselja BiH - seoska i gradska”

- prisjetiti se što je naselje, kakve su nastambe sačinjavale prva nastambe, u čemu su prednosti grada, a u čemu sela.
- na zemljovidu BiH pronaći makroregionalna središta BiH.
- napraviti sažetak nastavne jedinice u bilježnicu.
- pročitati rubriku Zanimljivosti i odgovoriti na pitanja iz udžbenika i radne bilježnice.

Redni broj sata: 7.

Nastavni predmet: Njemački jezik

Das Präteritum von Modalverben Donnerstag, den 19.3.2020

Otvoriti udžbenik na str. 66. Pročitati 6.zadatak i usmeno odgovoriti na njega. Zatim pročitati tekst iz 7. zadatka , napisati nepoznate riječi u bilježnicu , prevesti usmeno i podvući sve glagole iz teksta koji su napisani u preteritu.

Nepoznate riječi: beginnen(begann, hat begonnen)-početi, schlimm-loš, die erste- prva, für die andere-za druge, Feuer machen- naložiti(zapaliti) vatru, feiern- slaviti, der König, e- kralj, das Fest, e -proslava,svečanost, das Land, die Länder- zemlja, država, Aschenputtel – Pepeljuga, Hänsel und Gretel-Ivica i Marica, Rotkäppchen- Crvenkapica, Dornröschen- Trnoružica, das Märchen- bajka

Zatim uraditi 9. zadatak na str. 67., prepisati glagole iz tabele i nastaviti ih konjugirati tako što smo u 8. zadatku uočili kako se konjugiraju i koje nastavke dobiju modalni glagoli u preteritu.

Napomena: 1) Kada mijenjamo glagole po licima, uvijek 1. i 3. lice jednine ima isti nastavak u preteritu.

2) Modalni glagoli u preteritu uvijek gube preglas (točkice) na vokalu.

Zadatak br. 9 na str. 67 uraditi usmeno-točno postaviti pitanje, izabrati koji modalni glagol odgovara kojoj rečenici i povezati točan ponuđeni odgovor!

Zadatak broj 11 uraditi na slj.način: Učenici koji su parni broj u dnevniku prepisati ovaj tekst u prezentu, a učenici neparnog broja u dnevniku prepisati tekst u preteritu(prošlom vremenu)!

Odjel: 9.B-Mostar

Redni broj sata: 1.

Nastavni predmet: Glazbena kultura

UPUTE ZA UČENIKE:

1. Jazz glazba – izvaditi natuknice na stranici 64

2. Slušanje glazbe- Porgy i Bess- Samertime –stranica 65

Redni broj sata: 2.

Nastavni predmet: Hrvatski jezik

UPUTE ZA UČENIKE:

Štokavsko narječje

Danas obrađujemo lekciju štokavsko narječje, zadnje od tri narječja koja postoje u hrvatskom jeziku. Na 59.str.u jezičnom udžbeniku pročitaj pjesmu koja pripada usmenoj književnosti i napisana je ikavskim govorom. Pročitaj lekciju do kraja i saznaj podatke o rasprostranjenosti, rječniku i štokavskoj književnosti. Služeći se udžbenikom, popuni zadatke na 60.str.u radnoj bilježnici.

Zapamti-iako je štokavsko narječje u osnovici hrvatskoga standardnoga jezika, nijedan štokavski mjesni govor ne može se poistovjetiti sa standardnim jezikom.

Redni broj sata: 3.

Nastavni predmet: Tehnička kultura

UPUTE ZA UČENIKE:

Električni uređaji u automobilu

Udžbenik, str. 70 - Pročitati lekciju o električnim uređajima u automobilu: Elektropokretač, alternator i akumulator ili baterija. Upamtiti označene važne pojmove lekcije. U bilježnicu nacrtati sliku 4.24 iz udžbenika na str. 71

Redni broj sata: 4.

Nastavni predmet: Fizika

UPUTE ZA UČENIKE:

Rasprostiranje svjetlosti (udžbenik strana 238.-239.)

Na početku nastavne jedinice su postavljena uvodna pitanja **razmisli....**

Pokušajte odgovoriti na postavljena pitanja a ako ne uspijete ,odgovore pronađite u tekstu na istoj stranici. Pažljivo pročitajte tekst nastavne jedinice i u bilježnicu zapišite ključne pojmove za ovu nastavnu jedinku.

Više sadržaja o ovoj nastavnoj temi možete pronaći na sljedećem linku;

https://edutorij.e-skole.hr/share/proxy/alfresco-noauth/edutorij/api/proxy-guest/a743968a-901e-4aa4-9117-d7d5dedac0d5/html/1755_Svjetlost.html

Redni broj sata: 5.

Nastavni predmet: Matematika

UPUTE ZA UČENIKE:

Oplošje i obujam kocke i kvadra

(udžbenik strana 202. - 203.)

Prema modelu iz udžbenika nacrtati kocku i kvadar.

Iz udžbenika u bilježnicu prepisati i dodatno boldirati formulu za izračunavanje obujma kocke.

Također prepisati i boldirati formulu za izračunavanje obujma kvadra.

Prepisati urađene Primjere: 5,6,7 iz udžbenika. Samostalno izračunati zadatke 8, 9, 10, 11. i 12. na stranici 203.

Na sljedećem linku možete naći dodatna pojašnjenja za ovo gradivo.

https://edutorij.e-skole.hr/share/proxy/alfresco-noauth/edutorij/api/proxy-guest/d2d61772-7e7a-4f5b-98f9-6bbb5d5d13ca/html/1793_Prizme.html

Redni broj sata: 6.

Nastavni predmet: Vjeronauk

UPUTE ZA UČENIKE:

„Uskrsnuće - pobjeda nad smrću“

Da Isus nije uskrsnuo uzalud bi bila vjera naša.

O Isusovom uskrsnuću pročitajte u udžbeniku na str. 128. – 129.

Odgovorite 4. pitanje na stranici 129.

Pročitaj i naučite molitvu Kraljice neba str.128.

Redni broj sata: 7.

Nastavni predmet: Njemački jezik

Otvoriti udžbenik na str. 66. Pročitati 6.zadatak i usmeno odgovoriti na njega. Zatim pročitati tekst iz 7. zadatka , napisati nepoznate riječi u bilježnicu , prevesti usmeno i podvući sve glagole iz teksta koji su napisani u preteritu.

Nepoznate riječi: beginnen(begann, hat begonnen)-početi, schlimm-loš, die erste- prva, für die andere-za druge, Feuer machen- naložiti(zapaliti) vatru, feiern- slaviti, der König, e- kralj, das Fest, e - proslava,svečanost, das Land, die Länder- zemlja, država, Aschenputtel – Pepeljuga, Hänsel und Gretel- Ivica i Marica, Rotkäppchen- Crvenkapica, Dornröschen- Trnoružica, das Märchen- bajka

Zatim uraditi 9. zadatak na str. 67., prepisati glagole iz tabele i nastaviti ih konjugirati tako što smo u 8. zadatku uočili kako se konjugiraju i koje nastavke dobiju modalni glagoli u preteritu.

Napomena: 1) Kada mijenjamo glagole po licima, uvijek 1. i 3. lice jednine ima isti nastavak u preteritu.

2) Modalni glagoli u preteritu uvijek gube preglas (točkice) na vokalu.

Zadatak br. 9 na str. 67 uraditi usmeno-točno postaviti pitanje, izabrati koji modalni glagol odgovara kojoj rečenici i povezati točan ponuđeni odgovor!

Zadatak broj 11 uraditi na slj.način: Učenici koji su parni broj u dnevniku prepisati ovaj tekst u prezentu, a učenici neparnog broja u dnevniku prepisati tekst u preteritu(prošlom vremenu)!